

Specification Sheet

Scheda tecnica

MCF8703-GR

Classification <i>Tipo di prodotto</i>	Freezer / BT	Cooling Method <i>Tipo refrigerazione</i>	Ventilated / Ventilato
Doors <i>Porte</i>	2	Defrost Method <i>Sbrinamento</i>	Hot Gas Defrost / Gas Caldo
Temperature (°C) <i>Temperatura</i>	-20~-17	Refrigerant <i>Gas refrigerante</i>	R290 (Propane) - GWP 3
Climate temperature <i>Temperatura ambiente</i>	30°C - 55%	Refrigerant Amount (g) <i>Quantità gas</i>	150
Gross Volume (L) <i>Capacità lorda</i>	1335	Climate type <i>Classe climatica</i>	4
Net Volume (L) <i>Capacità netta</i>	922	Exterior Dimensions (body) (mm) <i>Dimensioni corpo macchina (altezza al piano di lavoro)</i>	1382×805×1987
Shelf QTY <i>Griglie in dotazione</i>	10	Height with Leg (mm) <i>Altezza inclusi piedi regolabili (altezza al piano di lavoro)</i>	2110 - 2165
Shelf Dimensions (mm) <i>Dimensione griglia</i>	618×622	Height with Castor (mm) <i>Altezza incluse ruote (altezza al piano di lavoro)</i>	2112
Loading capacity per shelf (kg) <i>Carico massimo per griglia</i>	40	Interior Dimensions (mm) <i>Dimensioni interne</i>	1262×640×1525
Insulation thickness (mm) <i>Coibentazione</i>	60	Wood Packing Dimensions (mm) <i>Dimensioni imballo</i>	1436×860×2165
Foaming Material <i>Materiale coibentante</i>	C5H10	Net Weight (kg) <i>Peso netto</i>	226
LED Lights <i>Luci LED</i>	YES	Gross Weight (kg) <i>Peso lordo</i>	251
Power (W) <i>Potenza</i>	1100	Voltage (V/Hz/Ph) <i>Voltaggio</i>	220-240/50/1
Power consumption (kWh/24h) <i>Consumo</i>	14,69	Energy efficiency index Indice efficienza energetica	34
Annual energy consumption (kWh/annum) <i>Consumo annuo</i>	4660	Energy efficiency class <i>Classe energetica</i>	C
Rated Current (A) <i>Corrente nominale</i>	5,3	Thermostat <i>Termostato</i>	Dixell/Carel
Compressor Brand <i>Compressore</i>	Embraco	Compressor Model <i>Modello compressore</i>	NEU2168U

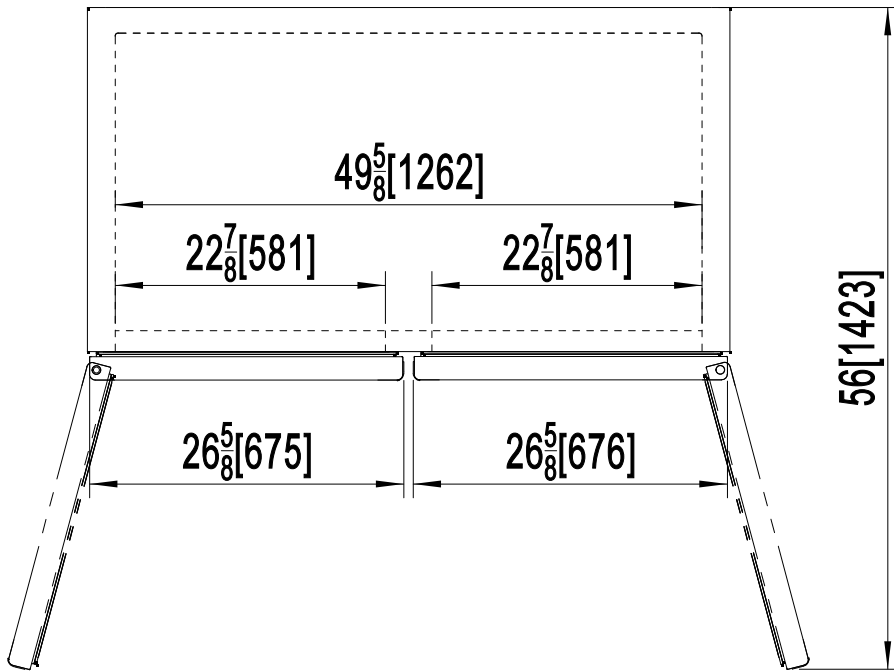
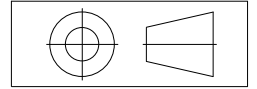

MCF8703GR

MCF8707GR

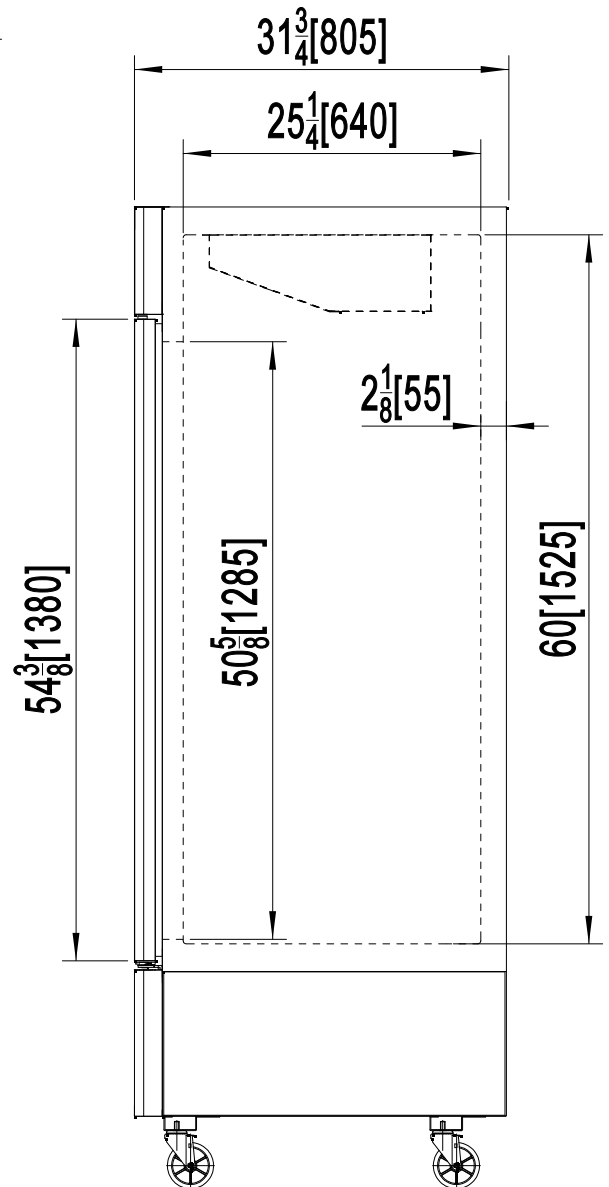
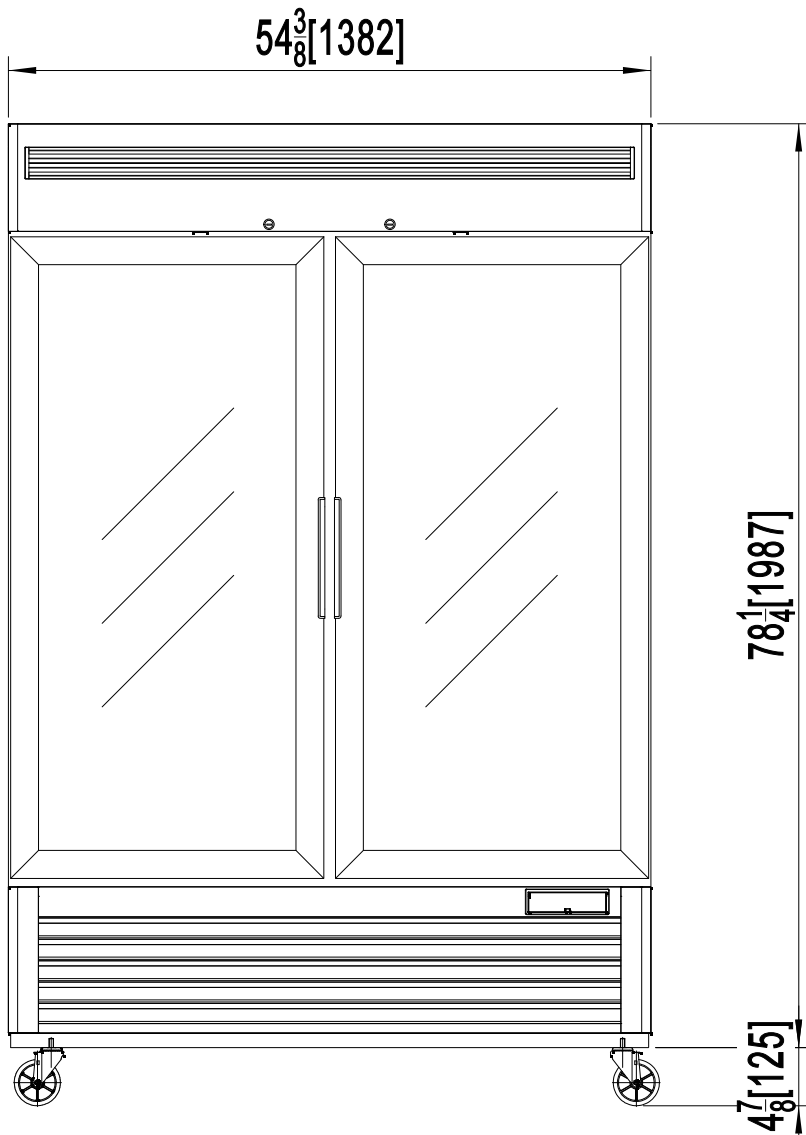

Scheda informativa del prodotto

REGOLAMENTO DELEGATO (UE) 2019/2018 DELLA COMMISSIONE

Nome o marchio del fornitore: ATOSA

Indirizzo del fornitore: Atosa Catering Equipment (Germany) GmbH, Laubenhof 25, 45326 Essen, DE

Identificativo del modello: MCF8703GR

Uso: Esposizione e vendita

Tipo di apparecchio di refrigerazione con funzione di vendita diretta: armadio da supermercato

Codice identificativo della tipologia di armadi, secondo le norme armonizzate o altri metodi affidabili, accurati e riproducibili conformi all'allegato IV.

VF4

Parametri specifici per prodotto

4. Con sistema integrato verticale (non semi-verticale) armadio da supermercato, roll-in: No

Superficie espositiva totale (m²)

Classe di temperatura (cfr. tabella 4, parte a)

1,38

-

Parametri generali del prodotto:

Parametro	Valore	Parametro	Valore
Consumo annuo di energia (kWh/a)	4 660,00	Temperatura/e consigliata/e per la conservazione ottimale del cibo (°C) (non deve essere in contrasto con le condizioni di temperatura di cui all'allegato IV, tabella 4, 5 o 6, secondo i casi)	-18
EEl	34,0	Classe di efficienza energetica	C

Parametri della sorgente luminosa:

Tipo di sorgente luminosa	Tecnologia d'illuminazione: LED; Non direzionale o direzionale: -; A tensione di rete o non a tensione di rete: -; Sorgente luminosa connessa (CLS): No; Sorgente luminosa a colori variabili: No; Involucro: -; Sorgente luminosa ad alta luminanza: No; Schermo antiriflesso: No; Regolabile: -
Classe di efficienza energetica	G

Durata minima della garanzia offerta dal fornitore: 24 mesi

Informazioni supplementari:

Link al sito web del fornitore che riporta le informazioni di cui all'allegato II, punto 3, del regolamento (UE) 2019/2024 della Commissione:

